

# WMF 3



Handmixer  
Hand mixer  
Batteur à main



Gebrauchsanweisung  
Operating Manual  
Mode d'emploi

## Wichtige Sicherheitshinweise

Das Gerät kann von Personen mit reduzierten physischen, sensorischen oder geistigen Fähigkeiten oder ihrer Unerfahrenheit oder Unkenntnis nur benutzt werden, wenn sie beaufsichtigt oder bezüglich des sicheren Gebrauchs des Gerätes unterwiesen wurden und die daraus resultierenden Gefahren verstanden haben.

- Dieses Gerät darf nicht von Kindern benutzt werden. Das Gerät und seine Anschlussleitung sind von Kindern fernzuhalten.
- Kinder sollten beaufsichtigt werden, um sicherzustellen, dass sie nicht mit dem Gerät spielen.
- Bitte trennen Sie das Gerät in folgenden Fällen von der Stromversorgung:
  - Bevor Sie Zubehörteile wechseln.
  - Nach der Verwendung
  - Wenn es unbeaufsichtigt gelassen wurde.
  - Wenn es Funktionsstörungen aufweist.
  - Vor/während der Reinigungs- und Pflegearbeiten.
- Reinigen Sie nach Verwendung des Gerätes alle Flächen/Teile, die mit Nahrungsmitteln in Berührung gekommen sind. Bitte folgen Sie die Hinweise im Kapitel „Reinigung und Pflege“.
- Wenn die Netzanschlussleitung dieses Gerätes beschädigt wird, muss sie durch den Hersteller oder seinen Kundendienst oder eine ähnlich qualifizierte Person ersetzt werden, um Gefährdungen zu vermeiden.

### Vor dem Gebrauch

Bitte lesen Sie die Gebrauchsanweisung sorgfältig. Sie enthält wichtige Informationen zum Gebrauch, zur Sicherheit und Pflege des Gerätes. Sie sollte an einem sicheren Ort aufbewahrt und bei Weitergabe des Gerätes an Dritte mit ausgehändigt werden.

Das Gerät darf nur für den bestimmungsgemäßen Gebrauch und in Übereinstimmung mit dieser Gebrauchsanweisung benutzt werden. Befolgen Sie die Sicherheitsanweisungen bei Gebrauch des Gerätes.

### Technische Angaben

Netzspannung: 220-240 V~ / 50/60 Hz  
 Stromverbrauch: 350 W  
 Kurzzeitiger Betrieb: 3 min  
 Schutzklasse II

## Sicherheitsanweisungen

- Dieses Gerät ist für kurzzeitige Bedienungsvorgänge geeignet. Machen Sie nach 3 Minuten Gebrauch eine Pause, um das Gerät abkühlen zu lassen.
- Entfernen Sie vor dem ersten Gebrauch das Verpackungsmaterial einschl. der Plastikabdeckung des Steckers.
- Verbinden Sie das Gerät nur mit einer Wechselstromsteckdose, die der Spannung entspricht, die auf dem Geräteschild angegeben ist. Kabel und Stecker müssen trocken bleiben.
- Ziehen Sie den Netzstecker niemals am Kabel oder mit nassen Händen aus der Steckdose.
- Gerät und Netzkabel müssen vor Hitze geschützt werden.
- Bitte legen Sie das Netzkabel nicht über scharfe Kanten, klemmen Sie es nicht ein, lassen Sie es nirgendwo herunterhängen und schützen Sie es vor Hitze und Öl.
- Das Gerät darf nicht auf heißen Flächen wie z. B. Küchenherde verwendet werden oder offenem Feuer zu nahe kommen.
- **VORSICHT:** Bevor Sie die Zubehörteile einsetzen oder entfernen, sollten Sie den Netzstecker aus der Steckdose ziehen. Die Knethaken und Schneebesen dürfen nur paarweise benutzt werden. Bitte verwenden Sie niemals zwei verschiedene Knethaken bzw. Schneebesen miteinander.
- **VORSICHT:** Befördern, halten oder heben Sie niemals das Gerät am Knethaken, Schneebesen oder am Netzkabel an. Halten Sie das Gerät immer nur am Griff, wenn Sie es transportieren oder benutzen.
- Schalten Sie immer vor dem Aufstecken von Zubehörteilen oder dem Handhaben der beweglichen Teile, das Gerät aus und trennen Sie es von der Stromversorgung.
- Halten Sie die Turbotaste nicht länger als drei Minuten gedrückt, um zu vermeiden, dass das Gerät überhitzt.
- Bitte verwenden Sie das Gerät ausschließlich zum Verarbeiten von Nahrungsmitteln. Bitte verwenden Sie es nicht, um Flüssigkeiten zu verarbeiten, die auf Lösungsmittel basieren (z. B. Farbe oder Lack)! Die Lösungsmitteldämpfe können sich im Gerätemotor entzünden und explodieren!
- Bitte benutzen Sie das Gerät nicht zum Mischen harter Gegenstände, um Schäden zu vermeiden.

- Unterbrechen Sie in folgenden Fällen die Verwendung des Gerätes und/oder trennen Sie es sofort von der Stromversorgung:
  - Gerät oder Netzkabel sind beschädigt.
  - Gerät ist heruntergefallen, von außen nicht erkennbare Schäden können entstanden sein.  
Senden Sie das Gerät in diesen Fällen zur Reparatur.
- Nicht in Wasser tauchen.
- Das Gerät nicht im Freien verwenden.
- Der Hersteller lehnt jegliche Haftung für Schäden ab, die aus dem Missbrauch, der unsachgemäßen Behandlung, falscher Reparaturen oder die Verwendung von nicht zugelassenen Zubehörteilen entstanden sind. Reklamationen im Rahmen der Garantieansprüche werden in diesen Fällen abgelehnt.
- Das Gerät ist nicht für gewerbliche Zwecke geeignet.
- Niemals in die laufenden Rührstäbe greifen.

## Inbetriebnahme

Der Handmixer dient zum Verrühren, Schlagen und Mixen von weichen Nahrungsmitteln und Flüssigkeiten sowie zum Kneten von weichem Teig. Der Handmixer wird mit zwei passenden Paaren Knethaken und Schneebesens geliefert. Schneebesens:

Für dünnflüssige Nahrungsmittel (z. B. Getränke, Soßen, Eierteig, cremige Nachspeisen, Schlagsahne, usw.)  
Knethaken: Für Teig, Kartoffelbrei, Butter.

Der Handmixer verfügt über 5 Geschwindigkeitsstufen. Siehe nachstehende Tabelle zur Einstellung dieser Geschwindigkeitsstufen.

Stufe	Zubehör	Empfehlung zum Gebrauch
5	Schneebesens	Schlagsahne, Eiweiß
4	Schneebesens	Cremige Nachspeisen
3	Knethaken	Weicher Teig
2	Schneebesens	Soßen, Getränke
1	Knethaken	Butter, Kartoffelbrei

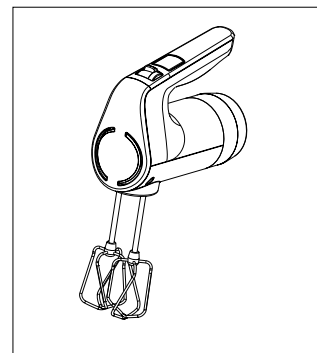
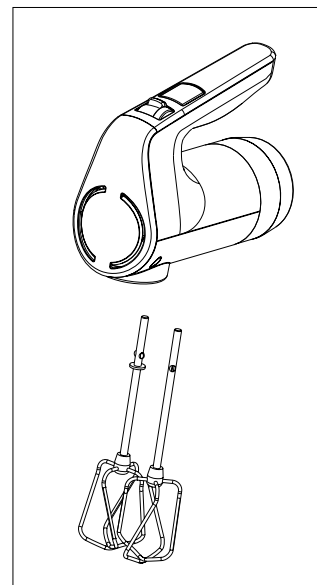
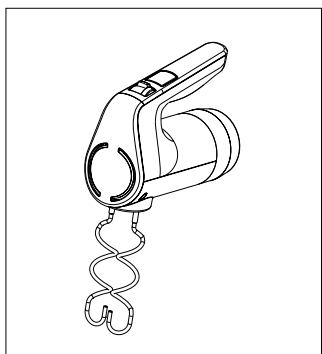
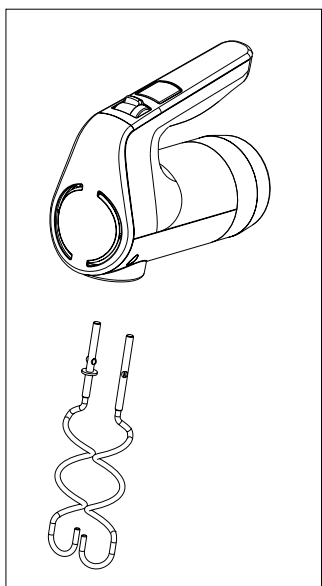

Bitte reinigen Sie alle Teile wie im Abschnitt „Reinigung und Pflege“ beschrieben, bevor sie in Kontakt mit den Nahrungsmitteln kommen.

**Schalten Sie das Gerät vorher aus und trennen Sie es von der Stromversorgung.**

Stecken Sie das Zubehör in die beiden Öffnungen in der Geräteunterseite. Jeder Knethaken-/Rührbesen darf nur in eine der beiden Öffnungen gesteckt werden. **Stecken Sie den Knethaken/Schneebesens mit dem Ring nur in die mit demselben Symbol gekennzeichnete Öffnung.** Drehen Sie die Knethaken/Schneebesens leicht herum, während Sie diese einsetzen – es sollte ein Einrastgeräusch zu vernehmen sein, sobald sie richtig eingesteckt sind.

Verwenden Sie die Knethaken/Schneebesens nur paarweise. Bitte verwenden Sie niemals einen Knethaken und einen Schneebesens zusammen, da dies das Gerät beschädigen würde.

Geben Sie die zu verarbeitenden Nahrungsmittel in einen stabilen Behälter. Stellen Sie sicher, dass dieser Behälter breit und hoch genug ist.

Verbinden Sie nun das Netzkabel mit einer Steckdose.

Stellen Sie die Knethaken/Schneebesens in die Nahrungsmittel und schalten Sie das Gerät mithilfe des Geschwindigkeitsschalters ein.

Wählen Sie die gewünschte Geschwindigkeitsstufe, indem Sie den Schalter nach vorn drücken.

Um ein Verspritzen des Rührgutes zu vermeiden, beginnen Sie zunächst mit einer niedrigen Stufe und erhöhen Sie diese dann nach und nach.

**Vorsicht:** Stecken Sie die Knethaken/Schneebesens nicht zu tief in die Nahrungsmittel hinein. Weder Flüssigkeit noch andere Substanzen (z. B. Teig) dürfen an das Gerät selbst geraten. Wenn Sie heiße Nahrungsmittel verarbeiten, achten Sie darauf, das Gerät nicht in den Dampf zu halten, um zu vermeiden, dass sich Kondensation darauf bildet. Wischen Sie Kondensation sofort vom Gehäuse ab.

Sobald das Rührgut die gewünschte Konsistenz erreicht hat und nach maximal 3 Minuten, sollten Sie die Geschwindigkeit des Gerätes drosseln, indem Sie den Schalter auf die kleinste Stufe stellen. Warten Sie, bis der Motor sich nicht mehr dreht, und nehmen Sie die Knethaken/Schneebesens aus dem Behälter. Zuerst den Netzstecker ziehen, bevor Sie das Gerät ablegen. Reinigen Sie das Gerät so schnell wie möglich nach dem Gebrauch. Bitte lassen Sie die Nahrungsmittel nicht direkt auf dem Gerät oder den Knethaken/Schneebesens antrocknen.

### Turbotaste

Wenn Sie zur Verarbeitung bestimmter Nahrungsmittel kurzzeitig eine höhere Geschwindigkeit benötigen, können Sie die Turbotaste drücken. Die Geschwindigkeit der Knetkaken/Schneebesen wird erhöht, solange Sie diese Taste gedrückt halten. Halten Sie die Turbotaste nicht länger als drei Minuten gedrückt, um zu vermeiden, dass das Gerät überhitzt.

## Reinigung und Pflege

Ziehen Sie sofort nach Gebrauch den Netzstecker. Reinigen Sie das Gerät so schnell wie möglich nach dem Gebrauch. Bitte lassen Sie die Nahrungsmittel nicht direkt auf dem Gerät oder den Knetkaken/Schneebesen antrocknen. Die Knetkaken/Schneebesen können erst herausgenommen werden, wenn das Gerät ausgeschaltet ist.

Zum Entfernen der Knetkaken/Schneebesen, drücken Sie den Geschwindigkeitsschalter (wenn sich dieser auf der kleinsten Stufe befindet).

Reinigen Sie die Knetkaken/Schneebesen in warmer Seifenlauge oder im Besteckfach eines Geschirrspülers.

Angetrocknete Nahrungsmittelreste auf den Knetkaken/Schneebesen können vor dem Spülen in lauwarmen Seifenlauge eingeweicht werden.

**VORSICHT:** Bitte reinigen Sie niemals das Gerät oder Netzkabel im Geschirrspüler!

Tauchen Sie niemals den Stecker oder das Gerät in Wasser oder in andere Flüssigkeiten. Gießen Sie niemals Wasser oder andere Flüssigkeiten über das Gerät und stellen Sie niemals das Gerät auf nasse bzw. feuchte Flächen.

Wischen Sie Gerät und Netzkabel mit einem leicht angefeuchteten (nicht nassen) Tuch ab. Trocknen Sie das Gerät und die Knetkaken/Schneebesen sorgfältig. Bitte lassen Sie die Teile ein paar Minuten an der Luft trocknen.

Keine lösungsmittelhaltige Reinigungsmittel verwenden.

Das Gerät entspricht den Vorschriften der europäischen Richtlinien 2006/95/EG, 2004/108/EG und 2009/125/EG.



Diese Kennzeichnung weist darauf hin, dass Elektrogeräte in der EU nicht mit dem normalen Haushaltsmüll entsorgt werden dürfen. Benutzen Sie bitte die Rückgabe- und Sammelsysteme in Ihrer Gemeinde oder wenden Sie sich an den Händler, bei dem das Produkt gekauft wurde.



## Important safety instructions

Devices may be used by persons with reduced physical, sensory or mental capacity or little experience and/ or knowledge if they are supervised or trained in how to use the equipment safely. After this they must have understood the resulting risks.

- This device shall not be used by children. The device and its cable must be kept out of the reach of children.
- Children must be supervised at all times to ensure that they do not play with the appliance.
- The appliance should be disconnected from the mains by disconnecting the mains plug:
- Before changing gadgets
- After use
- If being left unattended
- If malfunctions occur during use
- Before / during cleaning and care.
- Clean after use all surfaces / parts, which have got in contact with food.
- Follow the notes in chapter "Cleaning and care".
- If the device cable is damaged, it must be replaced by the manufacturer, its customer service team or another similarly qualified person to avoid hazards.

### Before use

Read the operating manual carefully. It contains important information about the use, safety and maintenance of the appliance. It should be kept in a safe place and passed on to further users if appropriate. The appliance should only be used for the intended purpose and in accordance with this user manual. Respect these safety instructions when using the appliance.

### TECHNICAL DATA

Rated voltage: 220-240 V~ 50/60 Hz  
 Power consumption: 350 W  
 Short-time operation: 3 min  
 Protection class: II

## Safety instructions

- The appliance is designed for short-time operation. Pause after 3 minutes' use to allow the appliance to cool down.
- Remove packaging material before the first use, including the plastic plug cover.
- Connect the appliance to an alternating current only, with voltage in accordance with that shown on the appliance's type label. The wire and plug must be dry.
- Never disconnect the mains plug from the socket by the cord or with wet hands.
- The appliance and the connection cable should be protected from the effects of heat.
- The connection cable should not be pulled over sharp edges, wedged or allowed to dangle, and should be protected from heat and oil.
- The appliance should not be placed on hot surfaces such as hobs or similar, and should be kept away from naked flames.
- **CAUTION:** always disconnect the mains plug before inserting or removing the mixing gadgets. The mixing gadgets should only ever be used in matching pairs. Never use two different mixing gadgets together.
- **CAUTION:** never lift, move or hold the appliance from the dough hook or whisk or by the mains cable. Always hold the appliance by the handle when moving or using it.
- Switch off the appliance and disconnect from supply before changing accessories or approaching parts that move in use.
- Do not keep the turbo button held down for more than three minutes to prevent the appliance from overheating.
- Use the appliance for foodstuffs only. Never use the appliance to process solvent-based liquids (such as paint or varnish)! The solvent fumes may ignite on the appliance's motor and explode!
- Never use the appliance to blend any hard objects in order to avoid any damages.
- Stop using the appliance and/or disconnect it from the mains plug immediately if:
  - The appliance or mains cable is damaged
  - There is any suspicion of a fault after dropping the appliance or similar.

- In such cases, send the appliance to be repaired.
- Do not immerse the appliance in water.
  - Do not use the appliance outdoors.
  - No liability is accepted for damages resulting from misuse, incorrect operation, improper repairs or the use of accessories not designed for this appliance. Claims under warranty are likewise excluded in such cases.
  - The appliance is not designed for commercial use.

## Start up

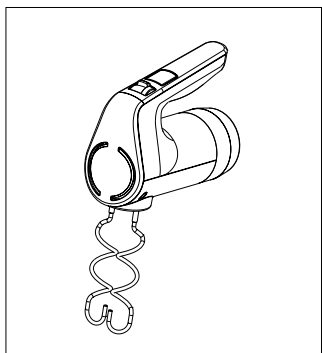
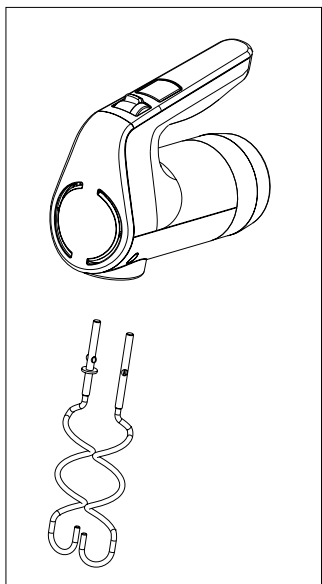

The hand mixer is used to mix, beat and blend soft foods and liquids and to knead soft dough. The hand mixer is supplied with two matching pairs of mixing gadgets.

Whisk: for thin liquid foodstuffs (e.g. beverages, sauces, pancake batter, creamed desserts, whipped cream etc.)  
Dough hook: for dough, mashed potato, butter

The hand mixer is equipped with 5 different speed settings. See below the suggestions for use per speed setting.

Speed	Mixing gadget	Suggestion of use
5	Whisk	Whipped cream, egg whites
4	Whisk	Creamed desserts
3	Dough hook	Soft dough
2	Whisk	Sauces, beverages
1	Dough hook	Butter, mashed potato

Please clean all parts as described in the 'cleaning and care' section before allowing them to come into contact with foodstuffs. Make sure that the appliance is off and disconnected from the power supply.

Place the mixing gadgets in the two openings on the base of the appliance. Each mixing gadget may only be placed in one of

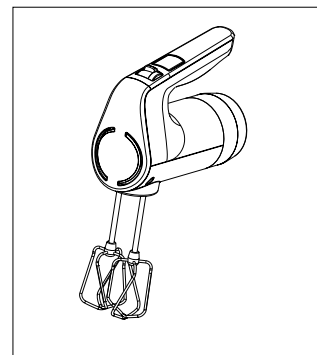
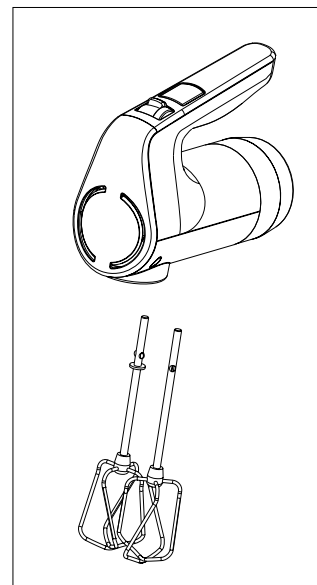

the two openings.

Place the mixing gadget with the ring on the stem in the opening with the corresponding symbol only. Twist the mixing gadgets slightly as you insert them – there should be an audible click as they fit into the appliance.

Use the mixing gadgets in matching pairs only. Never use a dough hook and a whisk together, as this risks damaging the appliance. Place the desired foodstuff in a stable container. Ensure that this is sufficiently large and tall.

Now connect the mains plug to the socket. Place the mixing gadgets in the foodstuff and switch the appliance on using the speed switch. Select the desired mixing speed setting by pushing the speed button forward. In order to reduce any food spattering, begin mixing using a lower speed setting and increase this gradually as required.

**Caution:** do not place the mixing gadgets too deep in the foodstuff. No liquid or other substance (e.g. dough) should be allowed to reach the appliance. If using hot foodstuffs, be careful not to hold the appliance in the steam to avoid any condensation forming on it. Wipe any condensation off the housing immediately.

As soon as your foodstuff reaches the desired consistency, and after a maximum of 3 minutes, power down the appliance by moving the speed switch down to the lowest position. Wait until the motor stops spinning and remove the mixing gadgets from the container. Always remove the mains plug from the socket before placing the appliance on a suitable surface. Clean the appliance as soon as possible after use. Do not allow any foodstuffs to dry on the appliance or mixing gadgets.

### Turbo button

If you need a short burst at a higher speed setting when processing food, then you can press the turbo button. The speed of the mixing gadget is increased whilst this button is depressed. Do not keep the turbo button held down for more than three minutes to prevent the appliance from overheating.

## Cleaning care

Disconnect the mains plug immediately after use. Clean the appliance as soon as possible after use. Do not allow any foodstuffs to dry on the appliance or mixing gadgets. The mixing gadgets can only be removed when the appliance is switched off (lowest position of the speed switch).

To remove the mixing gadgets, press the speed switch

(when it is in the lowest position).  
Clean the mixing gadgets in warm soapy water or in the cutlery compartment of a dishwasher.

Any remaining food which has dried onto the mixing gadgets can be soaked in lukewarm soapy water before cleaning.  
**CAUTION:** never clean the appliance or mains cable in the dishwasher! Never immerse the appliance, mains cable or mains plug in water or other liquids. Never pour water or other liquids over the appliance or place the appliance on wet or damp surfaces.  
Wipe the appliance and mains cable with a damp (but not too wet) cloth. Dry the appliance and the mixing gadgets carefully. Leave the components to air dry for a few minutes if required. Do not use any abrasive cleaning agents.

## For UK use only

- This product is supplied with a 13 A plug conforming to BS 1363 fitted to the mains lead. If the plug is unsuitable for your socket outlets or needs to be replaced, please note the following. If the plug is a non-rewireable one, cut it from the mains lead and immediately dispose of it. Never insert it into a socket outlet as there is a very great risk of an electric shock.
- The replacement of the plug at the mains lead has to be done according to the following instructions:
- Important: The wires in this mains lead are coloured in accordance with the following code:

<b>blue</b>	<b>Neutral</b>
<b>brown</b>	<b>Live</b>

As the colours of the wires in the mains lead of this appliance may not correspond with the coloured markings identifying the terminals in your plug, proceed as follows:

- the wire which is coloured blue must be connected to the terminal which is marked with the letter N or coloured black,
  - the wire which is coloured brown must be connected to the terminal which is marked with the letter L or coloured red.
  - Do not connect any wire to the terminal which is marked with the letter E or by the earth symbol, or coloured green or green and yellow.
- If a 13 A (BS 1363) plug is used it must be fitted with a 3 A fuse conforming to BS 1362 and be ASTA approved.

If any other type of plug is used, the appliance must be protected by a 5 A fuse either in the plug or adapter or at the distribution board. If in doubt - consult a qualified electrician.

- Never use the plug without closing the fuse cover.



The appliance complies with European directives 2006/95/EC, 2004/108/EC and 2009/125/EC.



At the end of its life, this product must not be disposed of in normal household waste but must instead be delivered to a collection point for recycling electric and electronic appliances. The materials are recyclable in accordance with their labelling. The reuse, recycling and or other use of old appliances makes an important contribution to protecting our environment.

Please ask your local administration for the appropriate disposal point.

## Consignes de sécurité importantes

Les personnes aux capacités physiques, sensorielles ou mentales réduites ou ayant peu d'expérience et/ou de connaissances peuvent utiliser cet appareil si elles sont supervisées ou ont été instruites sur la façon d'utiliser cet équipement en toute sécurité. Suite à cette instruction, ces personnes doivent comprendre les dangers que peuvent entraîner l'utilisation de cet équipement.

- Cet appareil ne doit pas être utilisé par des enfants. Cet appareil est ses câbles doivent être tenus hors de portée des enfants.
- Les enfants doivent être surveillés en permanence pour éviter qu'ils ne jouent avec l'appareil.
- L'appareil doit être débranché de la prise électrique dans les cas suivants :
  - avant le changement d'outils de mélange
  - une fois l'utilisation terminée
  - si l'appareil est laissé sans surveillance
  - si une défaillance survient pendant l'utilisation
  - avant et pendant le nettoyage et l'entretien.
- Après l'utilisation, nettoyer toutes les surfaces et les pièces qui sont entrées en contact avec des aliments. Suivre les consignes du chapitre « Nettoyage et entretien ».
- Si le câble de l'appareil est endommagé, celui-ci doit être remplacé par le fabricant, son équipe de service après-vente ou une personne qualifiée afin d'éviter tout danger.

### Avant l'utilisation

Lire attentivement le mode d'emploi. Celui-ci contient des consignes importantes pour l'utilisation, la sécurité et l'entretien de l'appareil. Il doit être conservé soigneusement et être éventuellement transmis à d'autres utilisateurs si nécessaire. L'appareil doit être utilisé uniquement pour l'usage prévu et dans le respect des consignes de ce mode d'emploi. Respecter ces consignes de sécurité pendant l'utilisation de l'appareil.

### Données techniques

Tension nominale :	220-240 V ~ 50/60 Hz
Consommation électrique :	350 W
Durée de fonctionnement :	3 min.
Catégorie de protection :	II

## Consignes de sécurité

- Cet appareil est conçu pour un fonctionnement de courte durée. Effectuer une pause après 3 minutes d'utilisation pour permettre à l'appareil de refroidir.
- Retirer les matériaux d'emballage avant la première utilisation, y compris la capsule de plastique protégeant la fiche.
- Brancher l'appareil uniquement à une prise de courant alternatif de tension conforme aux indications de la plaque signalétique de l'appareil. Le câble d'alimentation et la prise doivent être secs.
- Ne pas débrancher l'appareil de la prise électrique avec les mains mouillées ou en tirant sur le câble.
- Protéger l'appareil et le câble d'alimentation des effets de la chaleur.
- Ne pas faire reposer le câble d'alimentation sur des bords tranchants, ne pas le coincer, ne pas le laisser pendre. Protéger le câble contre la chaleur et l'huile.
- Ne pas poser l'appareil sur des surfaces chaudes telles que des plaques de cuisson ou de l'équipement similaire, et le tenir à distance des flammes.
- **ATTENTION:** Toujours débrancher l'appareil de la prise électrique avant de retirer ou d'insérer les fouets et crochets. Utiliser les fouets et crochets uniquement en paires assorties. Ne jamais combiner des fouets et crochets différents.  
**ATTENTION:** Ne jamais soulever, déplacer ou porter l'appareil par les fouets ou crochets ou par le câble d'alimentation. Toujours prendre l'appareil par la poignée pour le déplacer ou l'utiliser.
- Éteindre l'appareil et le débrancher de l'alimentation électrique avant de changer les accessoires ou de toucher des pièces en mouvement pendant le fonctionnement.
- Ne pas tenir le bouton Turbo enfoncé pendant plus de trois minutes pour éviter que l'appareil ne surchauffe.
- Utiliser l'appareil uniquement avec des aliments. Ne jamais utiliser l'appareil avec des liquides à base de solvants (comme de la peinture ou du vernis) ! Le moteur de l'appareil pourrait enflammer et faire exploser les vapeurs de solvants !
- Ne jamais utiliser l'appareil pour mélanger des objets durs. Cela risquerait de l'endommager.



- Cesser d'utiliser l'appareil et/ou le débrancher immédiatement de la prise électrique si :
  - l'appareil ou le câble d'alimentation est endommagé
  - il y a signe de défaillance suite à une chute ou un incident similaire.
  - Le cas échéant, envoyer l'appareil en réparation.
- Ne pas plonger l'appareil dans l'eau.
- Ne pas utiliser l'appareil à l'extérieur.
- Nous déclinons toute responsabilité pour d'éventuels dommages causés par une utilisation abusive ou incorrecte, une mauvaise réparation ou l'utilisation d'accessoires non conçus pour cet appareil. Toute demande de service de garantie est exclue dans de tels cas.
- L'appareil n'est pas conçu pour un usage commercial.

## Mise en service

### Espace pour les photos des crochets malaxeurs, des fouets et du tableau de commande

Le batteur à main sert à mélanger et à battre des liquides et des aliments mous et à pétrir des pâtes molles.

Le batteur à main est livré avec deux paires d'outils de mélange assortis.

Fouets : pour aliments liquides (p. ex. boissons, sauces, pâte à crêpes, desserts mousseux, crème Chantilly, etc.)

Crochets malaxeurs : pour les pâtes, la purée de pommes de terre ou le beurre. Le mixeur à main offre 5 niveaux de vitesse différents. Voir ci-dessous des utilisations suggérées pour chaque niveau de vitesse.

Vitesse	Outils de mélange	Utilisation suggérée
5	Fouets	Crème Chantilly, blancs d'oeufs
4	Fouets	Desserts à la crème
3	Crochets malaxeurs	Pâte molle
2	Fouets	Sauces, boissons
1	Crochets malaxeurs	Beurre, purée de pommes de terre

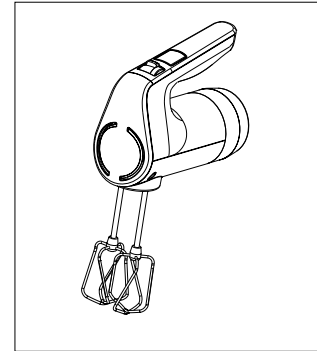
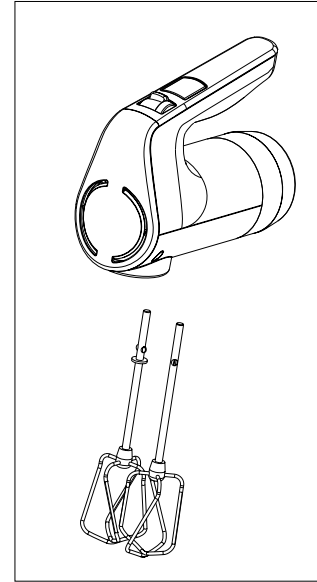
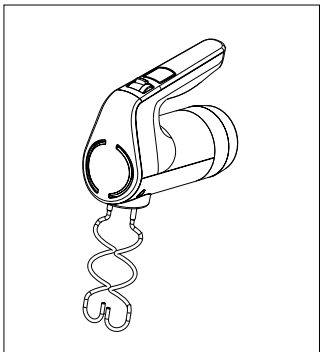
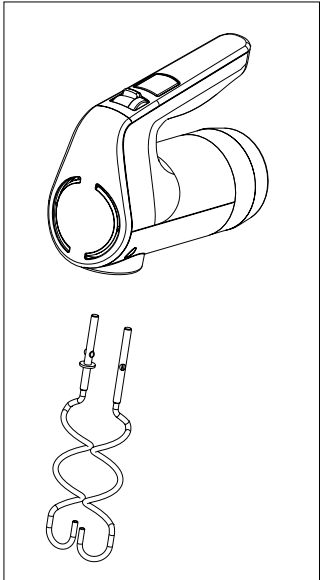

Prière de nettoyer toutes les pièces comme indiqué dans le chapitre « Nettoyage et entretien » avant qu'elles n'entrent en contact avec des aliments.

S'assurer que l'appareil est éteint et débranché de l'alimentation électrique.

Insérer les fouets ou crochets dans les deux orifices situés sous le bloc moteur de l'appareil. Chacun des deux fouets ou crochets peut uniquement être inséré dans un des deux orifices. Insérer le fouet ou crochet muni d'une rondelle sur la tige uniquement dans l'orifice marqué du symbole correspondant. Tourner légèrement les fouets ou crochets au moment de l'insertion; un dé clic devrait être entendu quand ils se fixent à l'appareil.

N'utiliser que les deux paires assorties de fouets et crochets. Ne jamais combiner un crochet avec un fouet, car cela risquerait d'endommager l'appareil. Verser les aliments voulus dans un récipient stable. S'assurer que celui-ci est suffisamment grand et profond.

Brancher ensuite l'appareil dans une prise électrique. Enfoncer les fouets ou crochets dans la préparation et mettre en marche l'appareil au moyen du sélecteur de vitesse.

Sélectionner le niveau de vitesse souhaité en poussant le sélecteur de vitesse vers l'avant. Pour réduire les éclaboussures, mélanger d'abord à basse vitesse et augmenter celle-ci progressivement, au besoin.

**Attention:** Ne pas enfoncer les fouets ou crochets trop profondément dans la préparation. Aucun liquide ou autre matière (p. ex. de la pâte) ne doit toucher au boîtier de l'appareil. Lorsque des aliments chauds sont mélangés, veiller à tenir l'appareil hors de la vapeur pour éviter que de la condensation ne se forme dessus. Essuyer immédiatement toute trace de condensation sur le boîtier de l'appareil.

Dès que la préparation est à la consistance souhaitée, ou après un maximum de 3 minutes, éteindre l'appareil en faisant basculer le sélecteur de vitesse à la position la plus basse. Attendre l'arrêt complet du moteur et retirer les fouets ou crochets du récipient. Toujours débrancher l'appareil de la prise électrique avant de le poser sur une surface appropriée. Nettoyer l'appareil le plus rapidement possible une fois l'utilisation terminée. Ne pas laisser sécher d'aliment sur l'appareil ou sur les fouets et crochets.

### Bouton Turbo

Si vous avez besoin d'une brève augmentation de vitesse lors du mélange d'un aliment, vous pouvez appuyer sur le bouton turbo. L'appareil fonctionne en vitesse supérieure tant que le bouton est enfoncé.

Ne pas tenir le bouton Turbo enfoncé pendant plus de trois minutes pour éviter que l'appareil ne surchauffe.

## Nettoyage et entretien

Une fois l'utilisation terminée, débrancher immédiatement l'appareil. Nettoyer l'appareil le plus rapidement possible une fois l'utilisation terminée. Ne pas laisser sécher d'aliment sur l'appareil ou sur les fouets et crochets.

Les fouets et crochets peuvent être retirés uniquement lorsque l'appareil est éteint (position la plus basse du sélecteur de vitesse).

Pour retirer les fouets ou crochets, appuyer sur le sélecteur de vitesse (quand celui-ci est à la position la plus basse). Nettoyer les fouets et crochets dans une solution savonneuse tiède ou dans le panier à couverts d'un lave-vaisselle. Avant le nettoyage, tout résidu d'aliment ayant séché sur les fouets ou crochets peut être trempé dans une solution savonneuse tiède.

**ATTENTION:** Ne jamais nettoyer l'appareil ou le câble d'alimentation dans un lave-vaisselle ! Ne jamais immerger l'appareil, le câble d'alimentation ou la fiche dans l'eau ou dans d'autres liquides. Ne jamais verser d'eau ou d'autres liquides sur l'appareil et ne jamais poser l'appareil sur des surfaces mouillées ou humides.

Nettoyer l'appareil et le câble d'alimentation avec un chiffon humide (mais pas trempé). Sécher soigneusement l'appareil et les fouets et crochets. Laisser sécher les composants à l'air libre pendant quelques minutes si nécessaire.

Ne pas utiliser de produits nettoyants abrasifs.

L'appareil est conforme aux Directives Européennes 2006/95/CE, 2004/108/CE et 2009/125/CE.



Au terme de son cycle de vie, ce produit ne doit pas être mis au rebut avec les déchets ménagers ordinaires, mais doit être déposé dans un point de collecte pour le recyclage d'appareils électriques et électroniques.

Les matériaux sont recyclables conformément à leur identification. La réutilisation, le recyclage de matériaux ou d'autres formes de recyclage de vieux appareils contribuent de manière significative à la protection de notre environnement.

**Veillez contacter votre municipalité pour connaître le centre de traitement compétent.**



WMF is a registered trademark of WMF AG used under license by Brand Loyalty Sourcing B.V.

WMF ist eine eingetragene Marke der WMF Württembergische Metallwarenfabrik AG, die unter Lizenz von Brand Loyalty B.V. genutzt wird.

Brand Loyalty Sourcing B.V., Het Zuiderkruis 1, 5215 MV, 's-Hertogenbosch, The Netherlands.  
[www.brandloyalty-int.com](http://www.brandloyalty-int.com)